

REMKO SLE 20

Bazénový odvlhčovač

Obsluha · Technika · Náhradní díly



Obsah

<i>Odvlhčování vzduchu</i>	4-6
<i>Bezpečnostní pokyny</i>	6
<i>Popis zařízení</i>	7
<i>Instalace</i>	8
<i>Uvádění do provozu</i>	9
<i>Vyřazení z provozu</i>	10
<i>Péče a údržba</i>	10
<i>Odstranění poruch</i>	11
<i>Elektrické schéma připojení</i>	12
<i>Schéma okruhu chlazení</i>	12
<i>Znázornění zařízení - zásobník kondenzátu</i>	13
<i>Seznam náhradních dílů pro zásobník kondenzátu</i>	13
<i>Znázornění zařízení SLE 20</i>	14
<i>Seznam náhradních dílů SLE 20</i>	15
<i>Protokol údržby</i>	16
<i>Použití odpovídající určení</i>	17
<i>Servis a záruka</i>	17
<i>Ochrana životního prostředí a recyklování</i>	17
<i>Rozměry zařízení</i>	18
<i>Technické údaje</i>	19

Před uvedením do provozu/použitím přístroje si pečlivě přečtěte tento návod!

Tento návod na obsluhu musí být neustále v bezprostřední blízkosti místa umístění, případně u přístroje.

Změny jsou vyhrazeny; za chybný tisk neneseme žádnou záruku!

Odvlhčování vzduchu

Souvislosti probíhající při odvlhčování vzduchu spočívají na fyzikálních zákonitostech. Tyto zákonitosti zde uvedeme zjednodušenou formou, abychom vám poskytli malý přehled o principu odvlhčování vzduchu.

Použití odvlhčovačů vzduchu REMKO

- Jakkoliv dobře jsou izolovaná okna a dveře, mokro a vlhkost proniknou i přes tlusté betonové zdi.
- Množství vody, které je nutné použít k tuhnutí při výrobě betonu, malty, omítky atd., se za určitých okolností rozptýlí až po uplynutí 1 – 2 měsíců.
- Také vlhkost, která pronikne do zdiva po povodních nebo záplavách, se opět uvolňuje jen velmi pomalu.
- To platí i pro vlhkost obsaženou v uskladněných materiálech.

Vlhkost (vodní pára) vystupující z částí budov nebo z materiálů je zachycována okolním vzduchem. Tím narůstá jeho obsah vlhkosti a v konečném důsledku vede ke vzniku koroze, plísně, hniloby, uvolňování vrstev barvy a k jiným nežádoucím poškozením vlivem vlhkosti.

Vedle se nacházející diagram zobrazuje příklad rychlosti koroze např. pro kov při různých vlhkostech vzduchu.

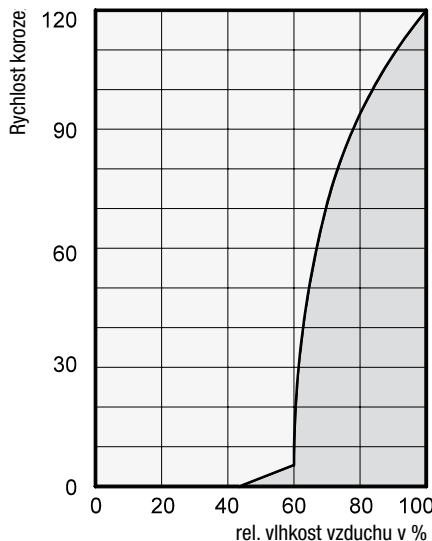

Je patrné, že rychlost koroze je při 50 % relativní vlhkosti vzduchu (rel. vlhkost) nepatrná a při hodnotě 40 % rel. vlhkosti zanedbatelná.

Od hodnoty 60 % rel. vlhkosti rychlost koroze silně narůstá. Tato hranice pro poškození vlivem vlhkosti platí také pro mnoho jiných materiálů, např. pro práškovité látky, obaly, dřevo nebo pro elektronická zařízení.

Vysoušení budov lze realizovat různou cestou:

1. Prostřednictvím ohřevu a výměny vzduchu:

Vzduch v místnosti se ohřeje za účelem pojmout vlhkosti a jeho následného odvodu ven. Celková vložená energie se ztrácí s odvedeným vlhkým vzduchem.

2. V důsledku odvlhčení vzduchu:

Vlhký vzduch nacházející se v uzavřené místnosti se nepřetržitě odvlhčuje na základě principu kondenzace.

Co se týče spotřeby energie, má odvlhčování vzduchu jednu rozhodující výhodu:

Vynaložení energie je omezené výhradně na objem příslušného prostoru. Mechanické teplo uvolňující se při procesu odvlhčování je přiváděné zpět do místnosti.

Odvlhčovač vzduchu spotřebuje při řádném používání jen cca 25 % energie, kterou by musel použít u principu „topení a větrání“.

Relativní vlhkost vzduchu

Náš okolní vzduch je směsí plynů a obsahuje vždy určité množství vody ve formě vodní páry. Toto množství vody se uvádí v g na kg suchého vzduchu (absolutní obsah vody).

1 m³ vzduchu má hmotnost cca 1,2 kg při 20 °C

V závislosti na teplotě může každý kg vzduchu pojmout jen určité množství vodní páry. Pokud je tato absorpční schopnost dosažena, mluvíme o „nasyceném vzduchu“; ten má relativní vlhkost 100 %.

Pod pojmem relativní vlhkosti vzduchu chápeme tedy poměr mezi množstvím vodní páry momentálně obsaženém ve vzduchu a maximálně možným množstvím vodní páry při stejné teplotě.

Schopnost vzduchu pojmout vodní páru se zvyšuje s rostoucí teplotou. To znamená, že maximálně možný (= absolutní) obsah vody se zvětšuje s rostoucí teplotou.

Tepl.	Objem vodních par v g/m ³ při vlhkosti vzduchu			
	40%	60%	80%	100%
°C				
-5	1,3	1,9	2,6	3,3
+10	3,8	5,6	7,5	9,4
+15	5,1	7,7	10,2	12,8
+20	6,9	10,4	13,8	17,3
+25	9,2	13,8	18,4	23,0
+30	12,9	18,2	24,3	30,3



Kondenzace vodních par

Protože se při ohřátí vzduchu schopnost přijmout maximálně možné množství vodní páry zvětšuje, obsažené množství vodní páry však zůstává stejné, tento stav vede ke snížení relativní vlhkosti vzduchu.

Naproti tomu při ochlazení vzduchu se schopnost přijmout maximálně možné množství vodní páry zmenšuje, ve vzduchu obsažené množství vodní páry zůstává stejné a relativní vlhkost vzduchu se zvyšuje. Pokud teplota dále klesá, schopnost přijmout maximálně možné množství vodní páry se sníží do té míry, až se rovná obsaženému množství vodní páry. Tuto teplotu nazýváme teplotou rosného bodu. Ochladí-li se vzduch na teplotu nižší než je teplota rosného bodu, je obsažené množství vodní páry větší než maximálně možné množství vodní páry. Dochází k vylučování vodní páry. Vodní pára kondenzuje na vodu. Vzduchu se odebírá vlhkost.

Příklady kondenzace představují orosené okenní tabule v zimě nebo orosení studené láhve s nápojem.

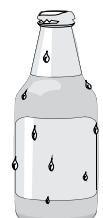

Čím vyšší je relativní vlhkost vzduchu, tím vyšší je i teplota rosného bodu, pod kterou se lze o to snáze dostat.

Vysušení materiálů.

Stavební materiál, resp. stavební objekty mohou pojmout značné množství vody:

např. cihly 90-90 l/m³, obyčejný beton 140-90 l/m³, silikátová tvárnice 180-70 l/m³. Vysušení vlhkých materiálů, např. zdiva, probíhá následujícím způsobem:

- Obsažená vlhkost se pohybuje směrem od vnitřku materiálu k jeho povrchu.

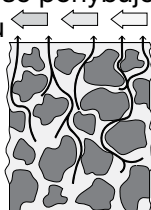

- Na povrchu probíhá proces vypařování = přechod ve formě vodní páry do okolního vzduchu.

- Vzduch obohacený vodní párou trvale cirkuluje v odvlhčovači vzduchu REMKO. Tento vzduch se odvlhčí a lehce ohřátý opustí přístroj, aby znovu přijal vodní páru.

- V materiálu obsažená vlhkost se tímto způsobem postupně snižuje. **Materiál vysychá!**

Vznikající kondenzát je ukládán v přístroji a odvádí se ven.

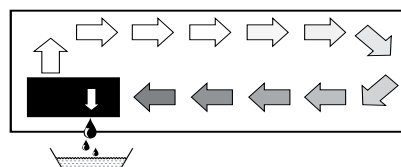

Proud vzduchu se na cestě přes výparník, resp. nad ním ochladí až na teplotu nižší než je rosný bod. Dochází ke kondenzaci vodní páry a kondenzát je sbírán ve sběrné nádobě a odváděn ven.

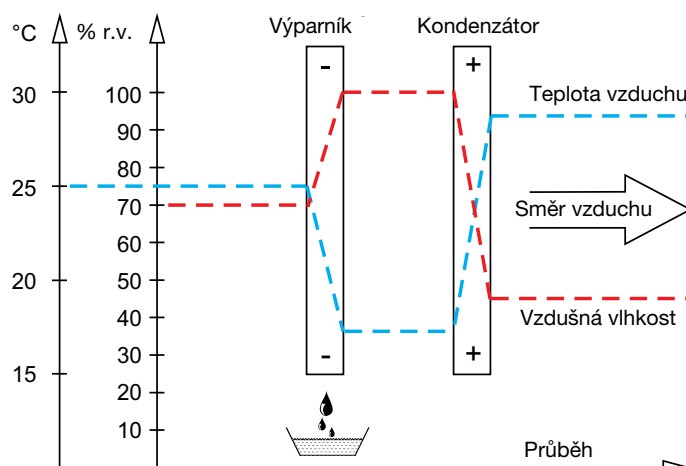

REMKO SLE 20

Kondenzační teplo

Energie přenášená z kondenzátoru do vzduchu se skládá z:

1. předtím ve výparníku odebraného množství tepla.
2. elektrické hnací energie.
3. kondenzačního tepla uvolněného zkapalněním vodní páry.

Při změně z kapalného do plynného stavu se musí přivádět energie.

Tato energie se označuje jako výparné teplo.

Nezpůsobuje zvýšení teploty, nýbrž je nutná pouze pro přechod z kapalného do plynného skupenství.

Při zkapalnění plynu se naopak uvolňuje energie, kterou označujeme jako kondenzační teplo.

Hodnota energie výparného a kondenzačního tepla je stejná.

Pro vodu je to 2250 kJ/kg (4,18 kJ = 1 kcal)

Z toho je zřejmé, že se v důsledku kondenzace vodní páry uvolní relativně velké množství energie.

Pokud vlhkost určená ke kondenzaci nepochází z odpaření v místnosti, nýbrž zvenčí, např. je získána prostřednictvím větrání, přitom se uvolňující kondenzační teplo přispívá k vytápění místnosti.

Při odvlhčování dochází tedy k oběhu tepelné energie, která se spotřebuje při odpařování a uvolní při kondenzaci.

Při odvlhčování přiváděného vzduchu se vytvoří větší množství tepelné energie, než představuje realizované zvýšení teploty.

Doba nutná pro vysušení není zpravidla výhradně závislá na výkonu zařízení, nýbrž ji určuje rychlost, kterou odevzdává vlhkost materiál nebo části budovy.

Bezpečnostní pokyny

Přístroje byly před expedicí podrobeny rozsáhlým prověrkám materiálu, funkce a kvality.

Přesto může být přístroj zdrojem nebezpečí, pokud je neodborně obsluhován neškolenými osobami nebo je používán v rozporu s určeným účelem!

Následující bezpečnostní pokyny je nutné bezpodmínečně dodržovat.

- Přístroje se nesmí postavit a provozovat v prostorech ohrožených výbuchem.
- Zařízení nesmějí být instalována a provozována v prostředí obsahujícím ve vzduchu oleje, síru nebo nějaké soli.

- Přístroje nesmí být vystaveny přímému proudu vody.
- Vždy musí být zajištěno volné nasávání i vyfukování vzduchu.
- Ochranná mřížka sání musí být vždy bez nečistot a volných předmětů.
- Zařízení nesmí být během provozu zakrývána.
- Do přístrojů nikdy nevkládejte žádné předměty.
- Všechny elektrické kabely mimo zařízení je nutno chránit před poškozením (např. zvěří).

- Přístroje se smí postavit nebo namontovat pouze ve stanovené poloze (vodorovně).

- Je nutné zajistit volný a mrazuvzdorný odtok kondenzátu.

- Přípojky přístrojů musí být vždy realizované podle příslušných platných předpisů pro instalaci.

POZOR

Práce na chladicím zařízení a na elektrickém vybavení smí provádět pouze speciální autorizovaná odborná firma!

Popis zařízení

Přístroje jsou konstruované pro univerzální a bezproblémové odvlhčování vzduchu.

Díky jejich kompaktním rozměrům je lze instalovat na mnoha místech.

Přístroje pracují na základě principu kondenzace a jsou vybavené hermeticky uzavřeným chladicím zařízením, bezhlučným a na údržbu nenáročným oběhovým ventilátorem, jakož i přípojným kabelem s vidlicí.

Plně automatické elektronické ovládání s odmrazováním horkými spaliny, zabudovaný hygrometěr a přípojovací hrdlo pro, ze strany stavby, zajištěný odtok kondenzátu zaručují bezporuchový trvalý provoz.

Přístroje lze obsluhovat bezpečně a jednoduše a odpovídají základním bezpečnostním a zdravotním požadavkům příslušných ustanovení EU.

Přístroje se používají všude tam, kde se klade důraz na suché prostory a kde je nutné zabránit následným poškozením (např. v důsledku tvoření plísně).

Zařízení se mimo jiné používají pro odvlhčování:

- Privátních bazénů
- Wellness prostor
- Whirlpool prostor
- Sportovních studií
- Skladovacích prostor/archívů
- Muzejí

Průběh funkcí

Zapnutí a vypnutí přístrojů se provádí prostřednictvím hlavního vypínače a integrovaného hygrometru. Během odvlhčovacího provozu svítí zelená kontrolní svítidla „Odvhlčování“ umístěná v horní části čelního panelu.

Oběhový ventilátor nasává vlhký vzduch v místnosti prostřednictvím sacích otvorů, které jsou integrované v dolní části čelního panelu. Tento vlhký vzduch je dopravován přes filtr, výparník a kondenzátor. Na studeném výparníku se ze vzduchu z místnosti odebere teplo a ochladí se na teplotu nižší než je teplota rosného bodu. Vodní pára nacházející se ve vzduchu z místnosti se sráží na trubkách výparníku ve formě kondenzátu, resp. jinovatky.

Na kondenzátoru (výměníku tepla) se ochlazený a odvlhčený vzduch opět ohřeje a přes postranní výfukové otvory se s teplotou o cca 5 °C vyšší než je teplota v místnosti vstává zpět do místnosti.

Upravený, sušší vzduch se tak plynule mísí se vzduchem v místnosti. Prostřednictvím

přístrojem trvale prováděné cirkulace vzduchu v místnosti se relativní vlhkost vzduchu v místnosti s instalovaným přístrojem postupně snižuje na požadovanou hodnotu vlhkosti (% rel. vlhkosti).

Hygrometěr je ve výrobním závodě nastavený na hodnotu 50 % rel. vlhkosti.

V závislosti na teplotě vzduchu v místnosti a na relativní vlhkosti vzduchu kape kondenzovaná voda trvale nebo jen během fází odtávání do sběrné nádoby kondenzátu a poté, přes integrované odtokové hrdlo, do ze strany stavby zajištěného odtoku kondenzátu.

Zajištění oběhu vzduchu:

Pokud teplota na kondenzátoru překročí 55 °C (např. kvůli výpadku ventilátoru nebo v důsledku znečištěného filtru nasávaného vzduchu), dojde k automatickému zastavení přístroje s cílem zabránit jeho přetížení. Po uplynutí 45 minut se přístroj opět samočinně spustí.

POKYN

V normálním provozu startuje kompresor vždy se zpožděním cca 45 sekund.

Schématické znázornění principu činnosti SLE 20 odvlhčovače

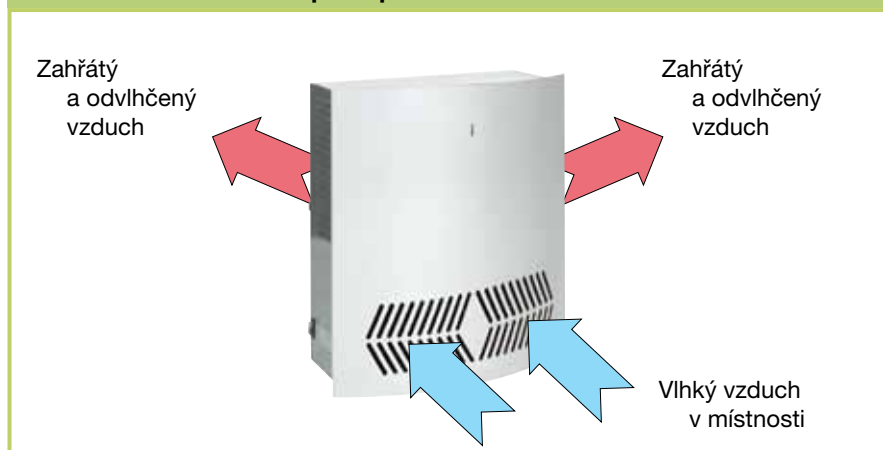

REMKO SLE 20

Instalace

- K zajištění optimálního a bezpečného provozu přístroje je bezpodmínečně nutné dodržovat následující pokyny:
- Přístroj namontujte, resp. postavte podle příslušného uspořádání objektu na vhodném místě.
- S přístrojem dodávanou konzoli pro upevnění na zeď bezpečně namontujte na zeď pomocí vhodného upevňovacího materiálu (není součástí dodávky).
- Přístroj zavěste, resp. postavte vodorovně, aby se zajistil nerušený odtok kondenzátu.
- Přístroj zavěste, resp. postavte tak, aby mohlo nerušeně probíhat nasávání a vyfukování vzduchu.
- K zajištění optimálního provozu přístroje dodržujte minimální předepsané vzdálenosti od přístroje ke stropu a k podlaze.
- Přístroj neinstalujte v bezprostřední blízkosti topných těles nebo jiných zdrojů tepla.
- Prostor určený k odvlhčování musí být uzavřen vůči okolní atmosféře.
- Podle možnosti udržujte zavřená okna, dveře atd. a vyhněte se častému vstupu do místnosti a odchodu z ní.
- K dosažení optimální cirkulace vzduchu v místnosti prostřednictvím odvlhčovače musí být otvory přiváděného a odpadního vzduchu vždy bez nečistot a jiných překážek.

Elektrické připojení

- Přístroje jsou provozovány střídavým proudem 230 V/50 Hz.
- Připojení elektrického proudu se realizuje prostřednictvím síťového kabelu s vidlicí s ochranným kontaktem, který je dodáván s přístrojem.
- Připojení elektrického proudu se smí realizovat pouze prostřednictvím vhodné zásuvky, která odpovídá příslušným prostorám a výkonu přístroje.



⚠ POZOR

Připojení přístroje se musí bezpodmínečně provést podle příslušně platných montážních předpisů.

⚠ POZOR

Bezpodmínečně zajistěte pečlivou a odborně provedenou instalaci, resp. montáž.

⚠ POZOR

*Jako transportní pojistka slouží kabelová příchytka umístěná na zadní straně přístroje.
Před zahájením montáže přístroje tuto příchytку bezpodmínečně odstraňte.*

Odtok kondenzátu

Odtok kondenzátu se nachází na dně přístroje. Odtok kondenzátu připojte na dodávané (nenamontované) odtokové hrdlo.

Na toto hrdlo lze namontovat pevné nebo flexibilní 1/2" odtokové spojení.

- Odtokovou hadici pokládejte vždy se sklonem nejméně 2 %, aby mohla voda nerušeně odtékat z odkapávací misky.
- K zajištění odtoku přes stěnu proveďte před montáží přístroje příslušné úpravy, např. vyvrtejte otvory pro řádný odtok kondenzátu.
- Umístění odtokové přípojky vyplývá z níže uvedeného náčrtu.

Umístění odtoku kondenzátu

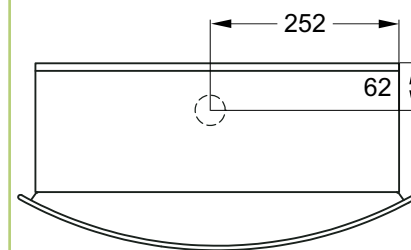

💡 POKYN

Jako příslušenství se dodává separátní nádoba na kondenzát s integrovanou přepadovou pojistkou.

Uvádění do provozu

Přídavný zásobník kondenzátu

V případech, kdy nelze realizovat přirozený odtok kondenzátu nebo ho lze provést jen velmi obtížně, lze přístroj vybavit přídavnou nádobou na kondenzát.

Nádoba na kondenzát je k dostání jako příslušenství.

Nádobu na kondenzát namontujte přímo pod přístroj, viz níže uvedený náčrt.

Pokud se přístroj používá s nádobou na kondenzát, odvlhčovač se automaticky vypne při jejím naplnění. Dioda umístěná na čelním panelu svítí trvale „červeně“, je-li nádoba plná a musí se vyprázdnit.

Nádoba na kondenzát se skládá z následujících částí:

- Těleso nádoby na kondenzát s magnetickým spínačem k zastavení přívodu vody a kabelovým spojením k základní desce.
- Záchytná nádoba kondenzátu.
- 4 upevňovací šrouby.

Přístroj s nádobou na kondenzát



Montáž zásobníku kondenzátu

- Zavěšení přístroje na dodávanou konzolu pro upevnění na zeď
- Po odstranění 2 šroubů nacházejících se nahoře na přístroji zvedněte čelní panel směrem vvisle nahoru a poté ho vodorovně stáhněte z přístroje.
- Těleso nádoby na kondenzát pevně přišroubujte pod přístrojem pomocí 4 upevňovacích šroubů.
- Přípojný kabel přístroje zaveďte přes membránovou průchodku na dně tělesa nádoby na kondenzát.

Přístup k ovládání:

Elektronické ovládání se nachází v krytě ve středu přístroje. Přístup k ovládání je zajištěn odstraněním 4 šroubů na stranách krytu.

- Kabel magnetického spínače zaveďte přes membránovou průchodku na dně přístroje a připojte na svorky 13 a 14 základní desky ovládání.
- Opět namontujte víko ovládání a čelní panel přístroje.
- Nádobu na kondenzát vložte do krytu nádoby na kondenzát.
- Nádobu na kondenzát umístěte tak, aby se plovák nacházel ve směru magnetického spínače.

Před každým uvedením přístroje do provozu nebo v souladu s v místě použití platnými předpisy je nutné zkontrolovat, zda nejsou znečištěné mřížky sacích a výfukových otvorů.

Po zapnutí hlavním vypínačem pracují přístroje prostřednictvím hygrostatu, který je nastavený na hodnotu 50 % rel. vlhkosti (standardní hodnota pro koupaliště a bazény).

Ke spuštění přístroje nedojde, pokud je hodnota vlhkosti vzduchu v místnosti nižší než 50 % rel. vlhkosti.

Je-li relativní vlhkost vyšší než 50 % rel. vlhkosti, přístroj spustí automaticky proces odvlhčování.

Za účelem případně požadované změny nastavení hygrostatu je nutné demontovat čelní panel. Hygrostát se nachází pod elektronickým ovládáním. Nastavení nižší vlhkosti vzduchu se provádí otočením otočného knoflíku ve směru otáčení hodinových ručiček, otočením proti směru otáčení hodinových ručiček se nastaví vyšší vlhkost vzduchu.

V případě potřeby lze provést montáž externího hygrostatu (příslušenství). Možnost připojení viz „Elektrické schéma“.

Pro zabránění poškození kompresoru jsou přístroje vybavené jističem proti opětovnému zapnutí, který zabrání okamžitému opětovnému zapnutí kompresoru po jeho vypnutí.

K opětovnému zapnutí kompresoru dojde až po uplynutí čekací doby v trvání cca 45 sekund!

Péče a údržba

Dioda indikace provozu

Svítilí dioda na čelním panelu svítí:

zelená = Zařízení odvlhčuje

červená = Vložený zásobník vody (příslušenství) je plný a musí se vyprázdnit

Odtávání

Při teplotě místnosti nižší než 20 °C začíná výparník zamrzat po uplynutí krátké doby.

Pokud čidlo výparníku zjistí na ploše výparníku teplotu nižší než 5 °C, přístroj pracuje ještě po dobu cca 44 minut v režimu odvlhčování.

Po uplynutí této doby se zastaví ventilátor a plocha výparníku se odmrazí prostřednictvím vstříku horkých spalin.

Pokud čidlo výparníku zjistí teplotu vyšší než 5 °C, ventilátor se opět zapne a znovu se spustí režim odvlhčování.

Vyřazení z provozu

- Přepínač druhu provozu přepnout do polohy „0” (vypnuto).
- Při delším vyřazení z provozu je nutné zařízení odpojit od sítě.
- Pokud je součástí vybavení, nádobu na kondenzát vyprázdníte a vypláchnete čistou vodou. Dbejte na případně později dodatečně kapající kondenzát!



POKYN

Pravidelná péče a dodržování základních předpokladů zaručují bezporuchový provoz a dlouhou životnost zařízení.

Všechny pohyblivé díly jsou vybavené na údržbu nenáročným trvalým mazáním. Chladicí zařízení představuje hermeticky uzavřený systém a jeho opravy smějí provádět pouze k tomu účelu speciálně autorizované odborné podniky.

- Dodržovat pravidelné intervaly péče a údržby.
- Zařízení je nutné kontrolovat revizním technikem z hlediska pracovní bezpečnosti podle potřeby, ale minimálně jednou za rok, a podle podmínek použití.
- Udržujte zařízení bez prachu a jiných usazenin.
- Je-li přístroj znečištěný, použitím vhodných prostředků jej důkladně a pečlivě vyčistěte.
- Jsou-li trubky výparníku silně znečištěné, lze je opatrně omýt mýdlovou vodou.
- Nepoužívat přímý paprsek vody **např. vysokotlaký čistič atd.**
- Nepoužívat žádné hrubé nebo ředidla obsahující čisticí prostředky.
- Také při silném znečištění používat pouze vhodné čisticí prostředky.

Čištění filtru nasávacího vzduchu

V pravidelných intervalech zkontrolujte a případně vyčistěte filtr nasávacího vzduchu. Filtr je upevněný v držáku za sacími otvory.



POZOR

Sací a výfukové otvory a filtry pravidelně kontrolujte z hlediska jejich znečištění.

- V případě lehčího znečištění filtr vyčistěte opatrným vyfoukáním nebo vysátím.
- Při výskytu většího znečištění lze filtr opláchnout ve vlažném (max. 40 °C) mýdlovém roztoku. Filtr následně bezpodmínečně pečlivě vypláchnete čistou vodou a nechte ho vyschnout.
- Před opětovným vložením filtru zkontrolujte, zda je čistý, zcela suchý a nepoškozený.
- Přístroje smí být provozovány pouze s vloženým filtrem.



POKYN

Silně znečištěné filtry vyměňte za nové filtry. Používat se smí pouze originální náhradní díly.

Čištění záchytné misky kondenzátu

Za účelem zajištění trvalého volného odtoku vznikajícího kondenzátu je nutné pravidelně čistit záchytnou misku kondenzátu a odtok.

Odstranění poruch

Přístroje byly vyrobené za použití nejmodernějších výrobních metod a jejich bezvadná funkce byla několikrát kontrolována. Pokud přesto dojde k výskytu funkčních poruch, přístroj nejprve zkontrolujte podle následujícího soupisu.

Přístroj se nespustí

- Zkontrolujte nastavení hlavního vypínače.
- Zkontrolujte síťovou přípojku a síťové zajištění ze strany stavby - 230V/1~/50 Hz.
- Síťovou vidlici a síťový kabel zkontrolujte z hlediska výskytu poškození.
- Pokud je součástí vybavení, zkontrolujte nádobu na kondenzát z hlediska stavu naplnění, resp. správného uložení.
- Zkontrolujte zabudovaný hygromat. Hygromat nastavte na nižší hodnotu relativní vlhkosti (nastavovací knoflík otočte zcela doprava). Pokud se přístroj nespustí, zkontrolujte zabudovaný hygromat z hlediska výskytu závad.

Přístroj se automaticky vypne – po uplynutí 45 minut se opět spustí a po krátkém chodu se opět vypne.

- Běží ventilátor, když se přístroj opět zapne po uplynutí 45 minut?
- Není plocha kondenzátoru případně znečištěná?
- Není filtr nasávacího vzduchu znečištěný?
- Není okolní teplota případně vyšší než 30 °C?
- Jsou sací a výfukové otvory volné?

Přístroj běží, nedochází však ke tvorbě kondenzátu

- Zkontrolujte teplotu místnosti. Pracovní rozsah přístroje činí 3 °C až 30 °C.
- Zkontrolujte vlhkost vzduchu, nutných je min. 40 % rel. vlhkosti.
- Zkontrolujte filtr nasávacího vzduchu z hlediska znečištění a filtr v případě potřeby vyčistěte nebo vyměňte.
- Zkontrolujte výparník a kondenzátor z hlediska znečištění a v případě potřeby je vyčistěte.
- Zkontrolujte výparník z hlediska případného výskytu zledovatění/tvoření jinoatky. Pokud dojde k výskytu zledovatění/tvoření jinoatky, zkontrolujte funkci automatického odmrazování a teplotního čidla.

Červená kontrolní svítlna (porucha) svítí i v případě prázdné nádoby na kondenzát

- Zkontrolujte, zda je plovák nádoby na vodu volně pohyblivý nebo zda není případně poškozený.

Nádoba na kondenzát je plná – přístroj se však automaticky nevypne

- Zkontrolujte, zda je nádoba na kondenzát správně umístěná v přístroji a zda se plovák nachází ve směru magnetického spínače.
- Zkontrolujte, zda je plovák nádoby na vodu volně pohyblivý nebo zda není případně poškozený.

POKYN

Pokud přístroj nefunguje bezvadně i přes provedené kontroly, informujte autorizovaný odborný podnik.

POZOR

Práce na chladicím zařízení a na elektrickém vybavení smí provádět pouze speciální autorizovaná odborná firma!

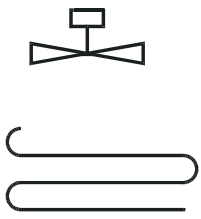

Zásobník kondenzátu (příslušenství)

Přídavný zásobník kondenzátu

V případech, kdy nelze realizovat přirozený odtok kondenzátu nebo ho lze provést jen velmi obtížně, lze přístroj vybavit přídavnou nádobou na kondenzát.

Zásobník kondenzátu se montuje přímo pod zařízení.

Pokud se přístroj používá s nádobou na kondenzát, odvlhčovač se automaticky vypne při jejím naplnění.

Dioda umístěná na čelním panelu svítí trvale „červeně“, je-li nádoba plná a musí se vyprázdnit.

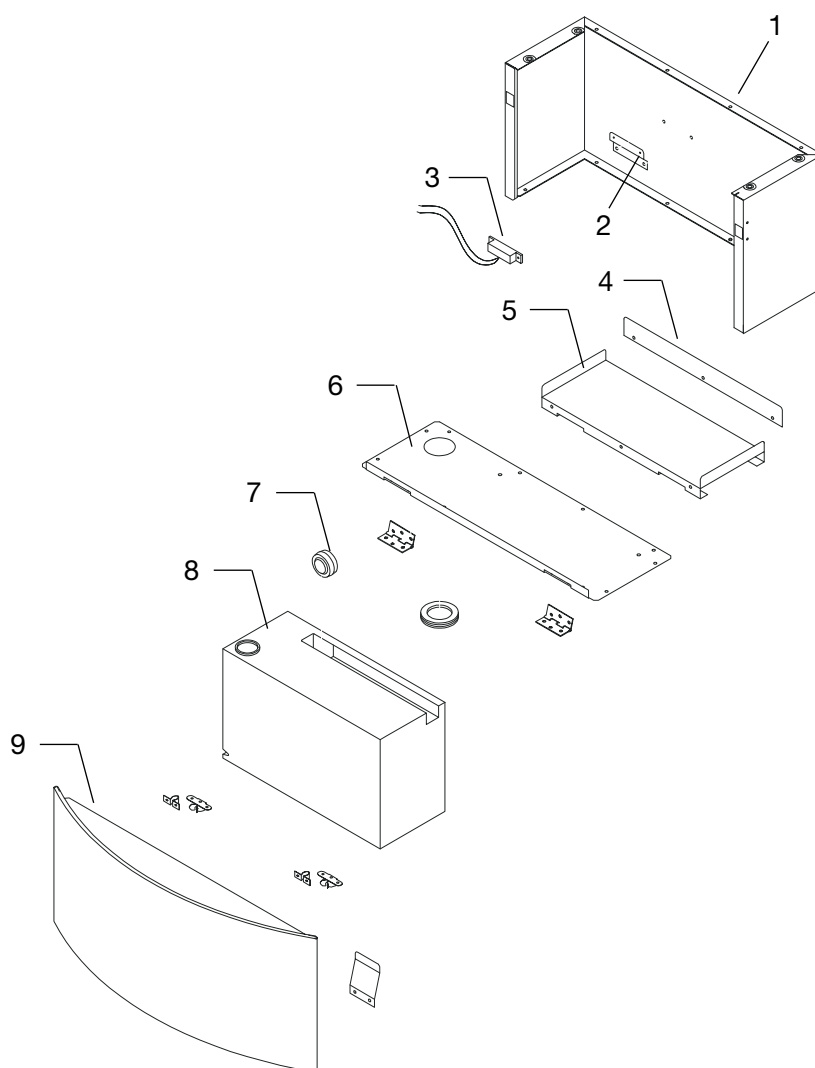

POKYN

Nádoba na kondenzát má objem 6 litrů.
K automatickému vypnutí dojde při naplnění nádoby na hodnotu 5 litrů.

Seznam náhradních dílů

Č.	Označení	EDV-č.
1	Kryt	1109131
2	Držák pro magnetický spínač	1109132
3	Magnetický spínač	1109133
4	Lišta zařízení	1109134
5	Držák zásobníku kondenzátu	1109135
6	Dno skříně, úplné	1109136
7	Plovák	1109139
8	Zásobník kondenzátu, úplný	1109140
9	Čelní kryt	1109142

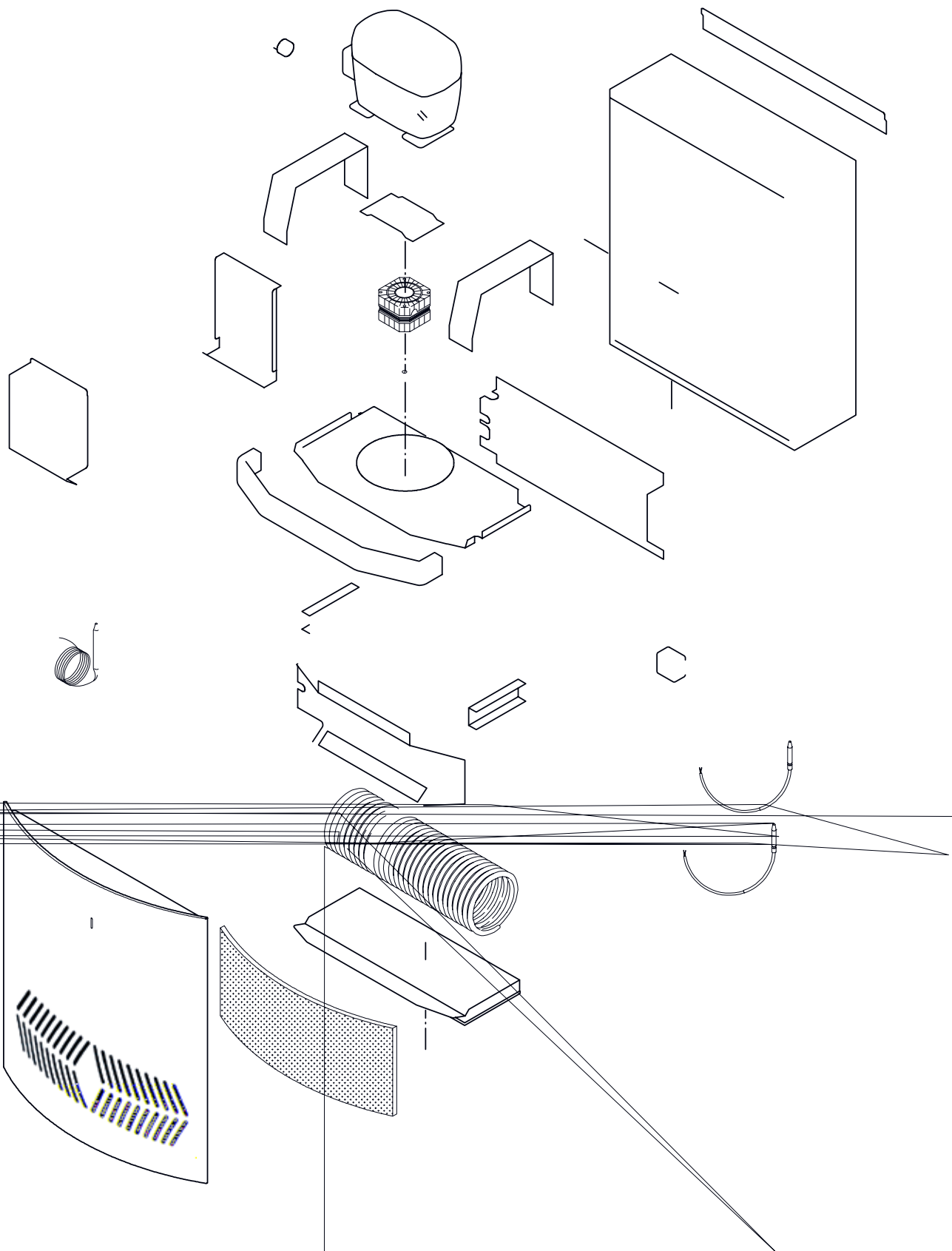

Seznam náhradních dílů

Č.	Označení	EDV-č.
1	Nástěnná konzole	1109100
2	Skříň, úplná	1109101
3	Kompresor, úplný.	1109102
4	Startovací relé, úplné	1109103
6	Přepínač druhu provozu	1109113
8	Motor ventilátoru	1109105
9	Lopatky ventilátoru	1109106
12	Řídicí deska	1109107
13	Diodová deska	1109108
14	Kryt elektroniky	1109109
15	Elektromagnetický ventil, úplný	1109110
16	NTC-čidlo kondenzátoru	1109111
17	NTC-čidlo výparníku (kovové)	1109112
19	Síťový kabel s konektorem	1109124
21	Kondenzátor	1109114
22	Výparník	1109121
23	Miska pro kondenzát, úplná	1109122
24	Filtr v sání	1109127
25	Čelní deska	1109126
26	Hygrostat, úplný	1109115
27	Filtr vysoušeče	1109119
28	Kapilární trubička	1109120

Protokol údržby



Typ přístroje: Číslo zařízení:

	1	2	3	4	5	6	7	8	9	10	11	12	13	14	15	16	17	18	19	20
Zařízení vyčištěno – z vnějšku –																				
Zařízení vyčištěno – uvnitř –																				
Kondenzátor vyčištěn																				
Výparník vyčištěn																				
Funkce ventilátoru přezkoušena																				
Zařízení kontrolováno z hlediska poškození																				
Ochranná zařízení překontrolována																				
Všechny upevňovací šrouby překontrolovány																				
Přezkoušení elektrické bezpečnosti																				
Zkušební chod																				

Poznámky:.....

1. Datum: Podpis	2. Datum: Podpis	3. Datum: Podpis	4. Datum: Podpis	5. Datum: Podpis
6. Datum: Podpis	7. Datum: Podpis	8. Datum: Podpis	9. Datum: Podpis	10. Datum: Podpis
11. Datum: Podpis	12. Datum: Podpis	13. Datum: Podpis	14. Datum: Podpis	15. Datum: Podpis
16. Datum: Podpis	17. Datum: Podpis	18. Datum: Podpis	19. Datum: Podpis	20. Datum: Podpis

Zařízení nechejte udržovat podle zákonných předpisů jen autorizovaným odborným personálem.

Použití odpovídající určení

Přístroje jsou na základě své konstrukční koncepce a výbavy koncipovány výlučně pro účely odvlhčování.

Při nedodržení předpisů výrobce, zákonných požadavků platných pro příslušné místo instalace nebo po svévolných změnách přístrojů neodpovídá výrobce za škody z toho vyplývající.



POKYN

Jiný způsob provozu a obsluhy, než je uveden v tomto návodu na provoz, je nepřipustný. Při nedodržení zanikne jakákoliv záruka a nárok na záruku.



POZOR

Copyright Rozmnožování, a to i výtahovité, nebo použití této dokumentace v rozporu s účelem je bez písemného povolení společnosti REMKO s.r.o. striktně zakázáno.

Servis a záruka

Předpokladem pro případné uznání reklamace je předložení dokladu o koupi přístroje. Konkrétní nárok uplatňuje kupující reklamací u prodejce, kde přístroj zakoupil.

Přístroje byly u výrobce několikrát kontrolovány z hlediska bezvadné funkce. Pokud přesto vzniknou poruchy funkce, které nemůže provozovatel odstranit pomocí návodu na odstraňování poruch, obraťte se prosím na svého specializovaného prodejce, popř. smluvního partnera.



POKYN

Nastavovací a údržbářské práce smí provádět pouze autorizovaný odborný personál.



Důležitý pokyn pro recyklování

Pro provoz přístrojů se používá chladivo R134A, které neohrožuje životní prostředí a je neutrální k ozónu.

Podle zákonem stanovených, resp. v místě použití platných předpisů, je nutné likvidaci směsi chladiva a oleje nacházející se v přístroji provést odborně.



Ochrana životního prostředí a recyklování

Likvidace a obal

Při likvidaci obalového materiálu prosím myslíte na životní prostředí.

Naše přístroje jsou pro transport pečlivě zabaleny a dodávány ve stabilním přepravním obalu z kartonu a příp. na dřevěné paletě.

Obalové materiály jsou ekologické a lze je opět použít.

Opětovným použitím obalových materiálů přispějete ke snížení objemu odpadu a k šetření surovinami. Obalový materiál proto likvidujte pouze v příslušných sběrných místech.

Likvidace starého přístroje

Výroba přístroje podléhá stálé kontrole kvality.

Jsou zpracovávány výlučně vysoce kvalitní materiály, které jsou z velké části recyklovatelné.

Přispějte také k ochraně životního prostředí tím, že svůj starý přístroj zlikvidujete pouze ekologickým způsobem.

Předejte proto svůj starý přístroj pouze autorizovanému recyklačnímu místu nebo příslušnému sběrnému místu.



REMKO SLE 20

Rozměry zařízení

SLE 20 Standard

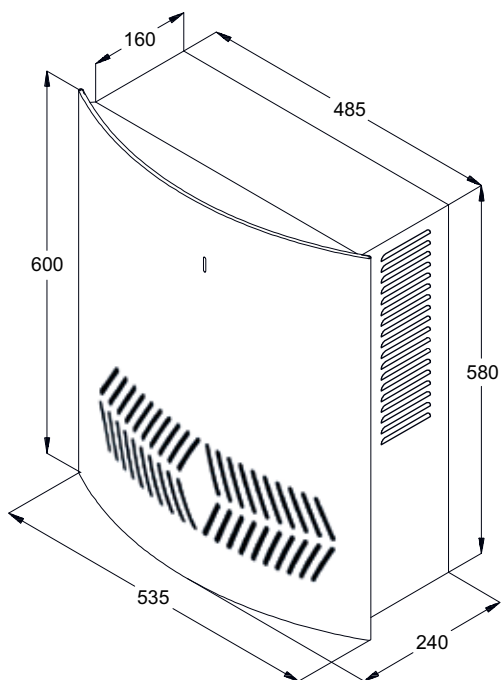

SLE 20 se zásobníkem kondenzátu

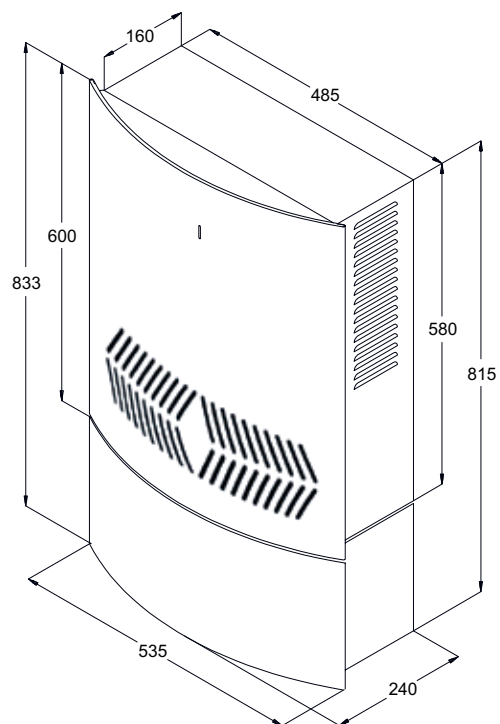

Všechny údaje v mm

Technické údaje

Konstrukční řada		SLE 20
Denní odvlhčovací výkon při 30 °C a 80 % rel. vlhkosti	litry/den	10,5
Denní odvlhčovací výkon při 30 °C a 60 % rel. vlhkosti	litry/den	7,5
Rozsah teplot použití	°C	3-30
Rozsah vlhkosti pro použití	% rel. vlhkosti	40-100
Vzduchový výkon	m ³ /h	220
Chladivo		R134a
Množství chladiva	g	190
Napájecí napětí	V/Hz	230/1~/50
Jmenovitý odběr proudu max.	a	2,1
Příkon max.	kW	0,39
Hladina akustického tlaku L _{pA} 1m ¹⁾	dB(A)	46
Hloubka	mm	240
Šířka	mm	535
Výška	mm	600
Hmotnost	kg	28
EDV-č.		615200

1) Měření hluku DIN 45635 - 13 - KL 3

REMKO INTERNATIONAL

**... a jediná ve vaší blízkosti!
Využijte našich zkušeností a konzultací**



REMKO, spol. s r. o.
**Teplovzdušná, odvlhčovací
a klimatizační zařízení**
Prodej – montáž – servis – pronájem

areál Letov
Beranových 65
199 02 Praha 9 – Letňany
Tel/fax: 234 313 263
Tel: 283 923 089
Mobil: 602 354 309
E-mail remko@remko.cz
Internet www.remko.cz

Konzultace

Díky intenzivním školením předáváme naše odborné znalosti našim spolupracovníkům a zákazníkům. To nám přináší pověst více než dobrého a spolehlivého dodavatele. REMKO, je partner, který může vyřešit vaše problémy.

Prodej

REMKO poskytuje nejen dobře vybudovanou obchodní síť doma a v zahraničí, ale i kvalifikované odborníky v prodeji. Zástupci firmy REMKO jsou obchodníci, kteří dokážou poskytnout i odbornou pomoc v oblastech teplovzdušného vytápění, odvlhčování a klimatizace

Služba zákazníkům

Naše přístroje pracují precizně a spolehlivě. Přesto se někdy může vyskytnout porucha, a pak jsou na místě naše služby REMKO zákazníkům. Naše zastoupení vám zaručuje stálý, rychlý a spolehlivý servis. Mimo prodeje jednotlivých agregátů nabízíme našim zákazníkům dodávky systémů na klíč včetně projekčního a inženýrského zabezpečení.

